

RENAULT TRAFIC VAN



zasnovan za učinkovitost

Renault Trafic Van je na voljo v dveh dolžinah in dveh višinah z enojno ali podaljšano kabino, ki se prilagodi vašim poslovnim potrebam.



Mobilna pisarna, povezljivost z zrcaljenjem pametnega telefona, udobje v vozilu, dolžina in prostornina natovarjanja – vse je optimizirano.

10 naprednih sistemov pomoči pri vožnji

do 4,15 m dolžine⁽¹⁾ za natovarjanje

do 8,9 m³ uporabne prostornine

do 1250 kg koristnega tovora

88 litrov prostora za shranjevanje

do 2,5 t zmogljivosti vleke

(1) Odvisno od različice.

vsebina

01. dizajn

02. natovarjanje

03. notranjost

**04. napredni sistemi za
pomoč pri vožnji**

05. personalizacija

zasnovan za vaše potrebe

Dinamična in elegantna zasnova zunanosti novega modela Trafic Van je več kot funkcionalna.



100 % LED luči v obliki črke C izboljšajo vidljivost ponoči. Njegova električna pomična zunanja vzvratna ogledala olajšajo življenje voznika; njihova kvadratna oblika poveča priročnost natovarjanja in olajša razporeditev.



[rezerviraj testno vožnjo →](#)

[vsebina ↑](#)

prvorazredna dolžina natovarjanja

Z rekordno dolžino natovarjanja 4,15 m⁽¹⁾, ki jo omogoča inovativna loputa pod sovoznikovo klopjo, in zmogljivostjo vleke 2,5 tone novega Trafica Van nič ne ustavi.



do 4,15 m dolžine natovarjanja zahvaljujoč loputi pod sovoznikovo klopjo⁽¹⁾

Prostornina 8,9 m³ vam omogoča dovolj prostora za vse, kar potrebujete: orodje, opremo, velike predmete, material itd.



do 8,9 m³ prostornine za natovarjanje⁽¹⁾

Dve LED luči v prostoru za natovarjanje in 18 sidrnih točk⁽²⁾ opremo vozila še dopolnijo.



prostor za natovarjanje vključuje 18 sidrnih točk in dve LED luči⁽²⁾

(1) Na voljo na L2 različici.

(2) Opcijsko.

[rezerviraj testno vožnjo →](#)

[vsebina ↑](#)

izkoristite mobilno pisarno

Renault Trafic je opremljen s pristnim modularnim delovnim prostorom⁽¹⁾, kar pomeni, da preprosto zložite sredinski sedež in spremenite kabino v mobilno pisarno. Popoln prostor za prenosni računalnik in službene dokumente na vrtljivem stojalu velikosti A4.



mobilna pisarna⁽¹⁾: zadnji del osrednjega zložljivega sedeža za namestitev vašega računalnika

Udobje zagotavlja ledveno nastavljiv voznikov sedež. Ponuja tudi najboljšo prostornino za shranjevanje v svoji kategoriji: 88,3 l v potniškem prostoru.

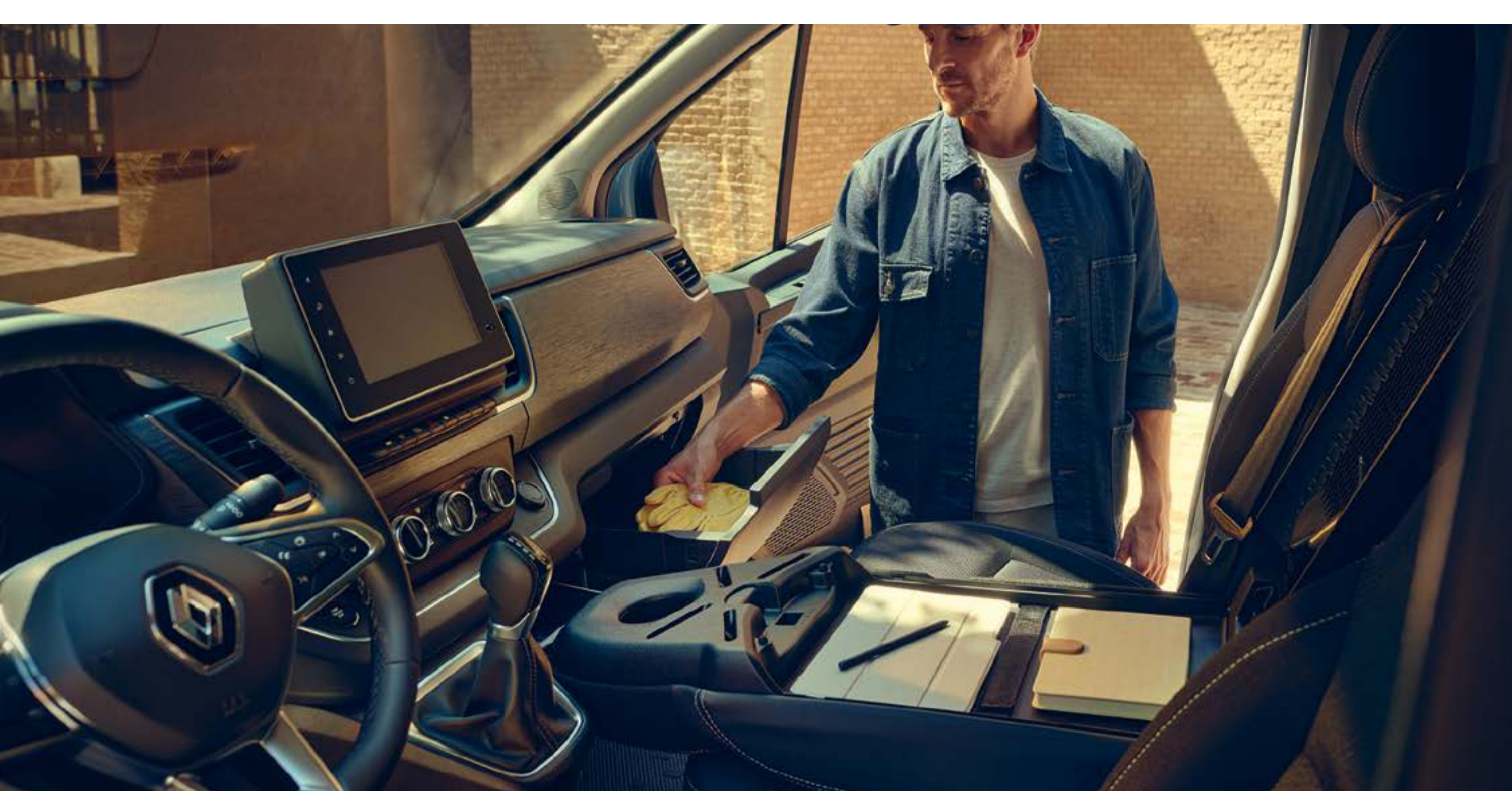

7-litrski hladilni⁽¹⁾ predal easy life

Z veliko prostora za shranjevanje v vratih, pladnjem pod sedežno klopjo⁽¹⁾, širokimi držali za skodelice in 7-litrskim hlajenim⁽¹⁾ predalom easy life je vse mogoče organizirati!



prostor za shranjevanje pod sedežno klopjo⁽¹⁾

(1) Odvisno od različice.

želim ponudbo →

vsebina ↑

integrirana povezljivost

Ostanite povezani z multimedijским sistemom easy link, do katerega lahko dostopate preko 20 cm (8") osrednjega zaslona, in izkoristite prednosti učinkovitega delovnega prostora z digitalno instrumentno ploščo.



multimedijški sistem z enostavno povezavo preko 20 cm (8") Android Auto™

Dostopajte do svojih navigacijskih aplikacij in načrtujte svoje poti z zrcaljenjem pametnega telefona preko Android Auto™ ali Apple CarPlay™.



brezžični polnilec⁽¹⁾



zrcaljenjem pametnega telefona preko Apple CarPlay™

(1) Odvisno od različice.
Android Auto™ je znamka družbe Google Inc.
Apple CarPlay™ je znamka družbe Apple Inc.

želim ponudbo →

vsebina ↑

04. napredni sistemi za pomoč pri vožnji



10 napredni sistemi za pomoč pri vožnji

V okviru Human First programa Renault Trafic Van je opremljen z 10 inovativnimi sistemi za pomoč pri vožnji.



funkcija "zoning"

Omogoča vam, da zaklenete oziroma odklenete samo prednja vrata ali pa samo tovorni prostor.

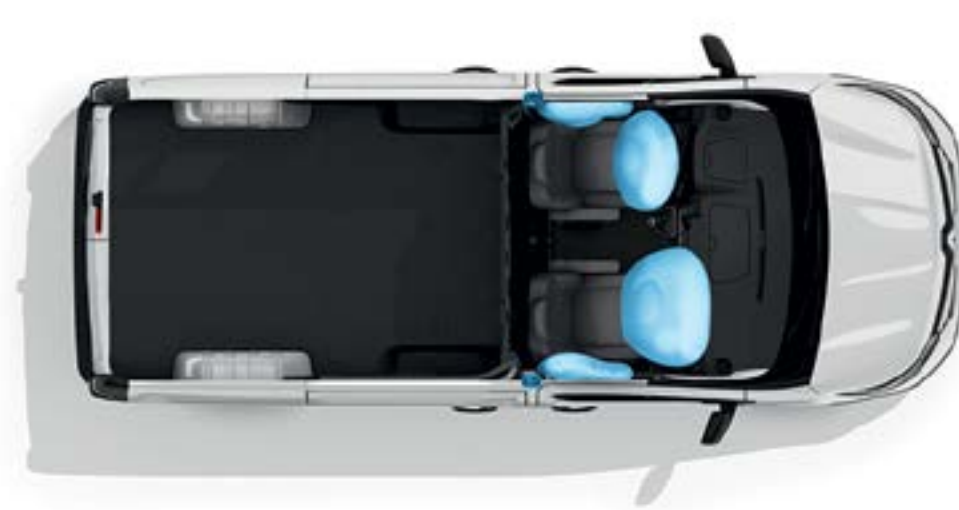

zračne blazine

Prednje in stranske zračne blazine ščitijo voznika in potnike pred močnimi udarci.

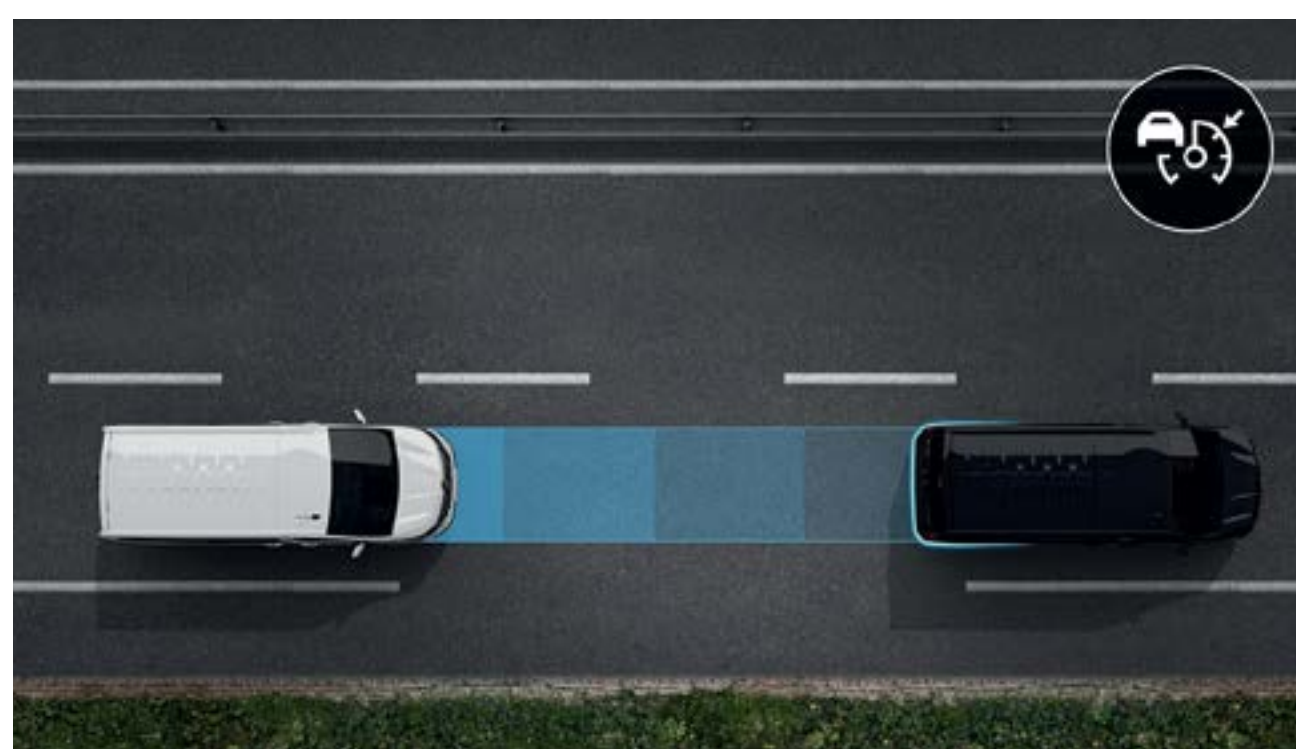

prilagodljiv tempomat

Ohranja varnostno razdaljo med vami in vozilom spredaj, tako da samostojno aktivira zavore, ko je razdalja med voziloma premajhna, in znova pospeši, ko se cesta izprazni.

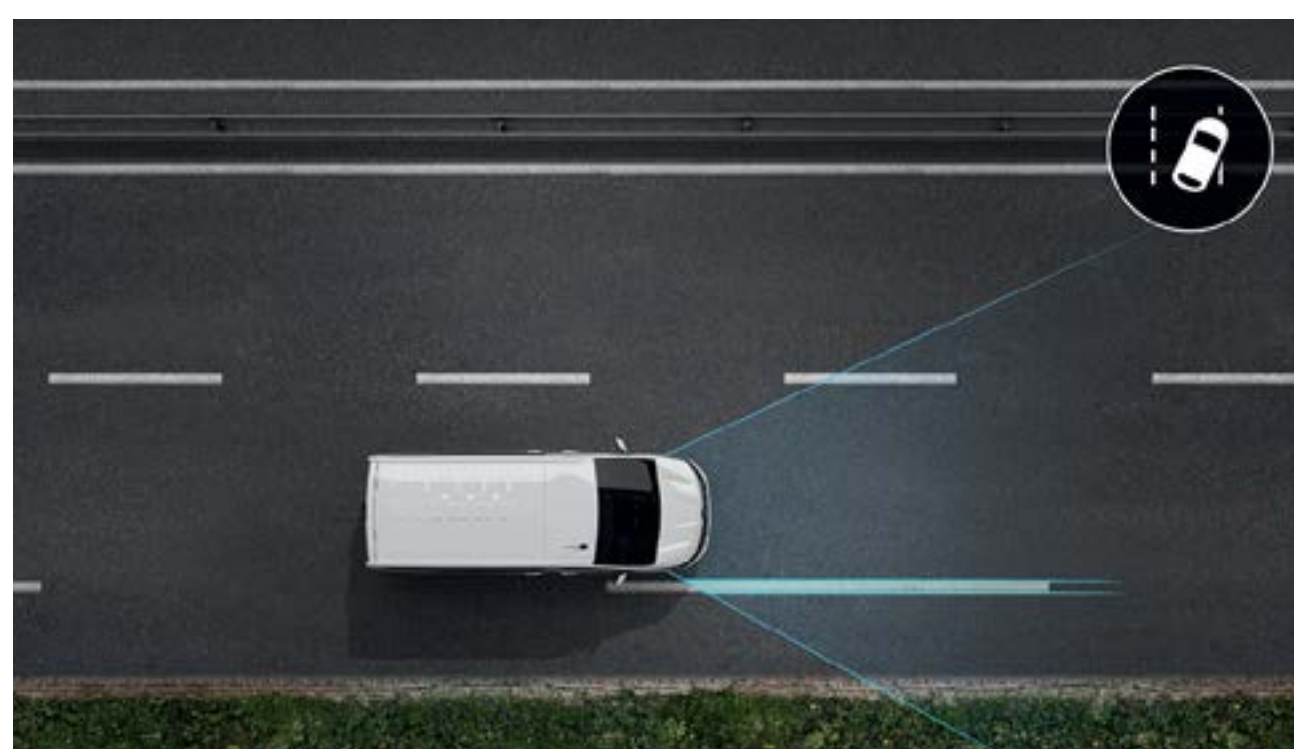

opozorilnik za nenamerno skenitev z voznega pasu

Ta sistem voznika opozori, če vozilo zapelje čez polno ali črtkano črto.

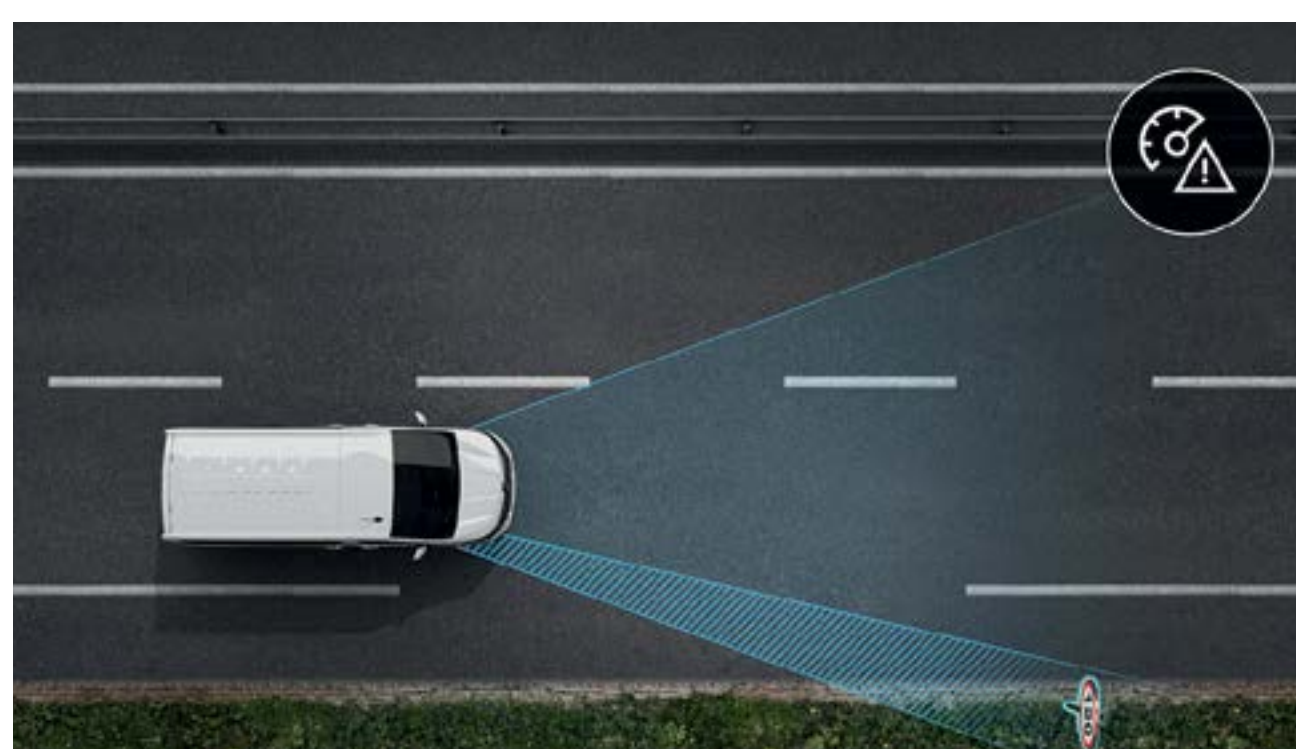

sistem za prepoznavanje prometnih znakov

Sistem vas prek armaturne plošče obvešča o omejitvah hitrosti.

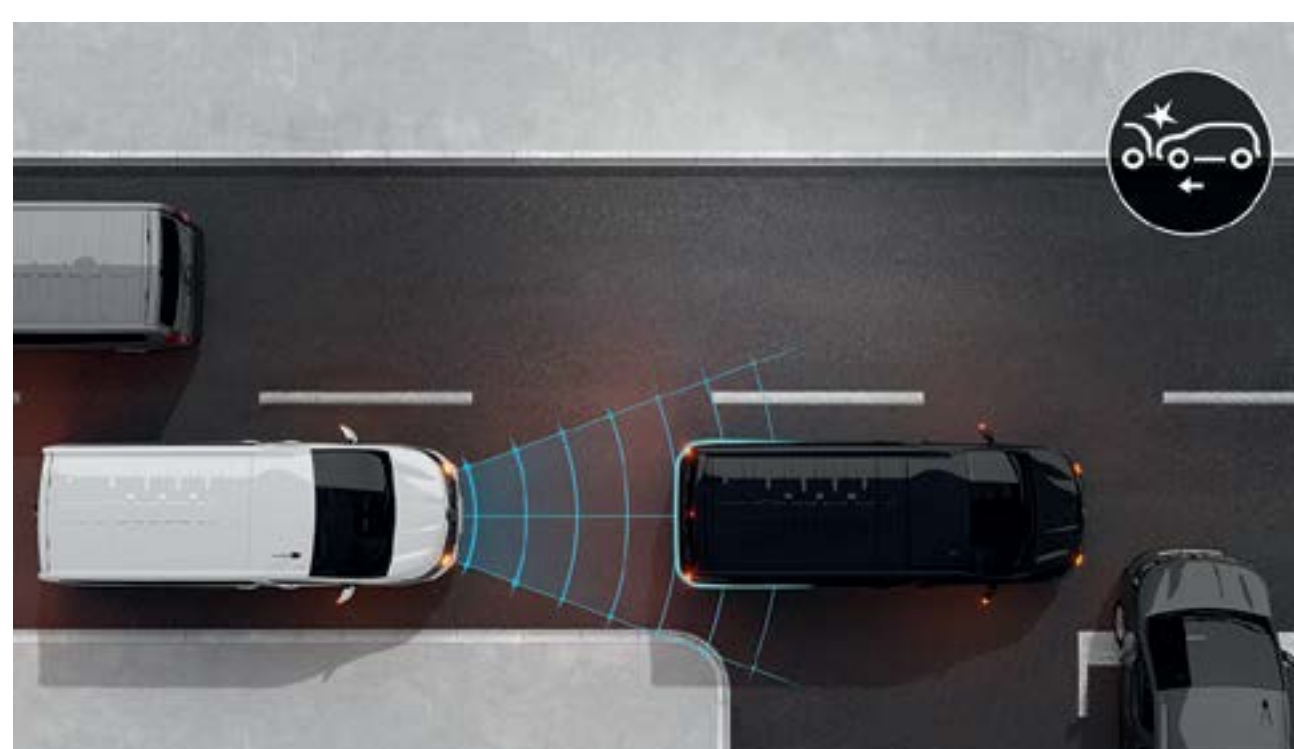

sistem za aktivno pomoč pri zaviranju v sili

Sistem zazna pešce, kolesarje ali vozila, ki vam prihajajo nasproti ali s strani, in zaustavi vozilo v primeru nevarnosti. Podnevi ali ponoči vožnja v mestu še nikoli ni bila tako varna.

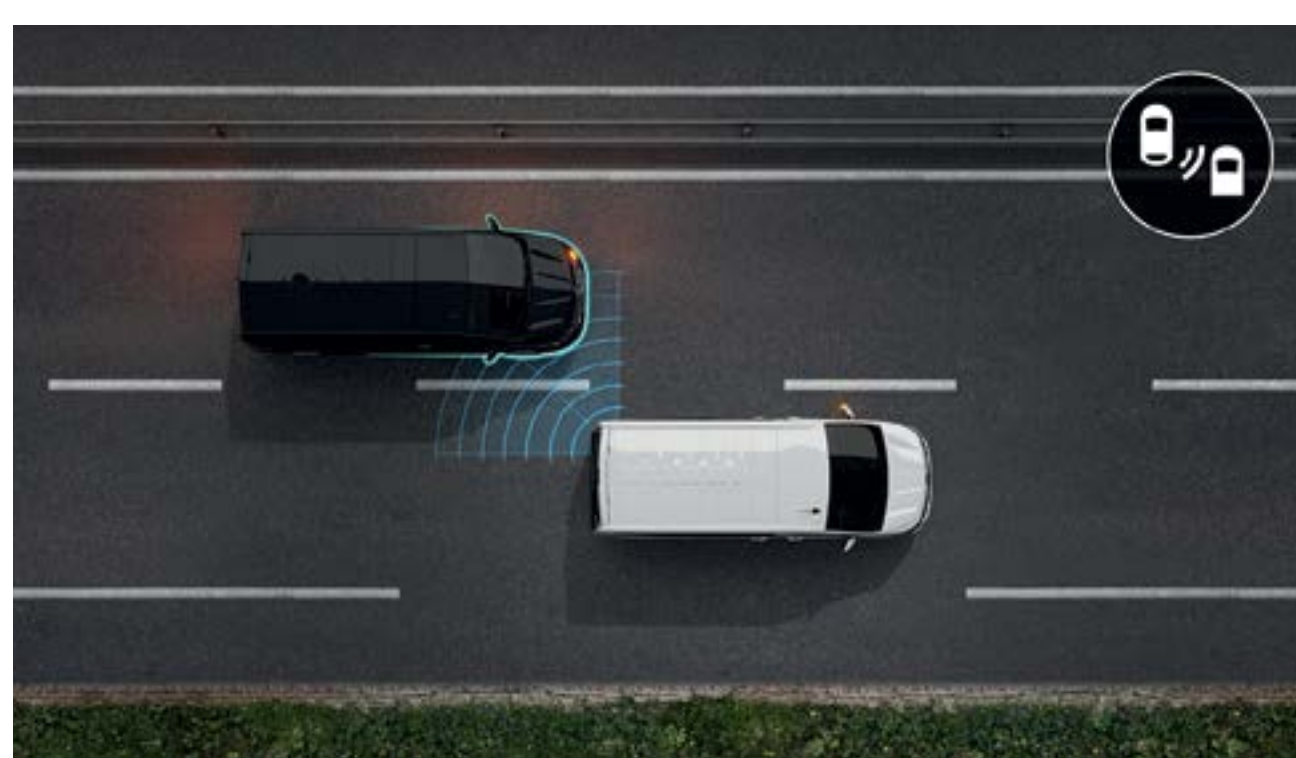

opozorilo pred vozili v mrtvem kotu

Sistem je omogočen pri hitrostih nad 15 km/h in vas z opozorilnimi lučmi opozori na vozila, ki niso v vašem vidnem polju.

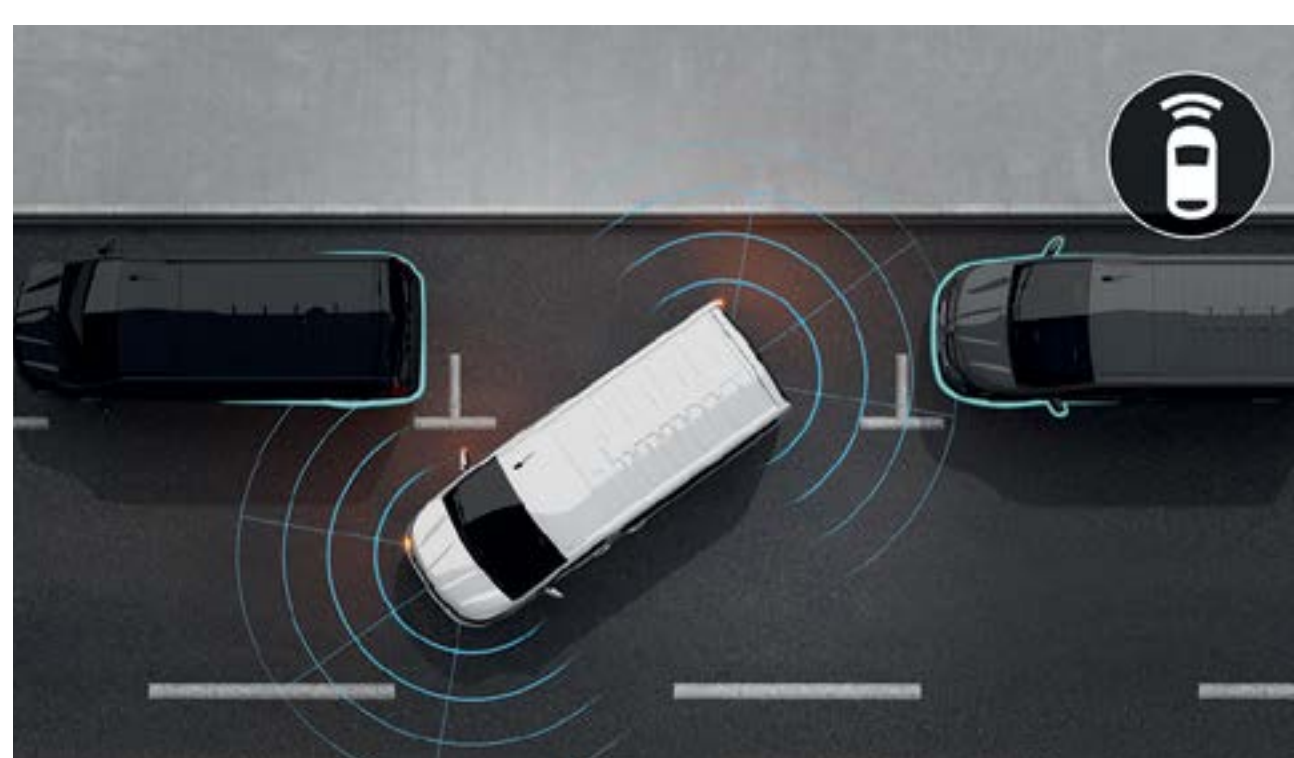

parkirni senzorji

Radarski senzorji vam olajšajo manevre tako, da vas z zvočnimi in vizualnimi signali opozorijo, ko so okoli vas kakršne koli ovire.

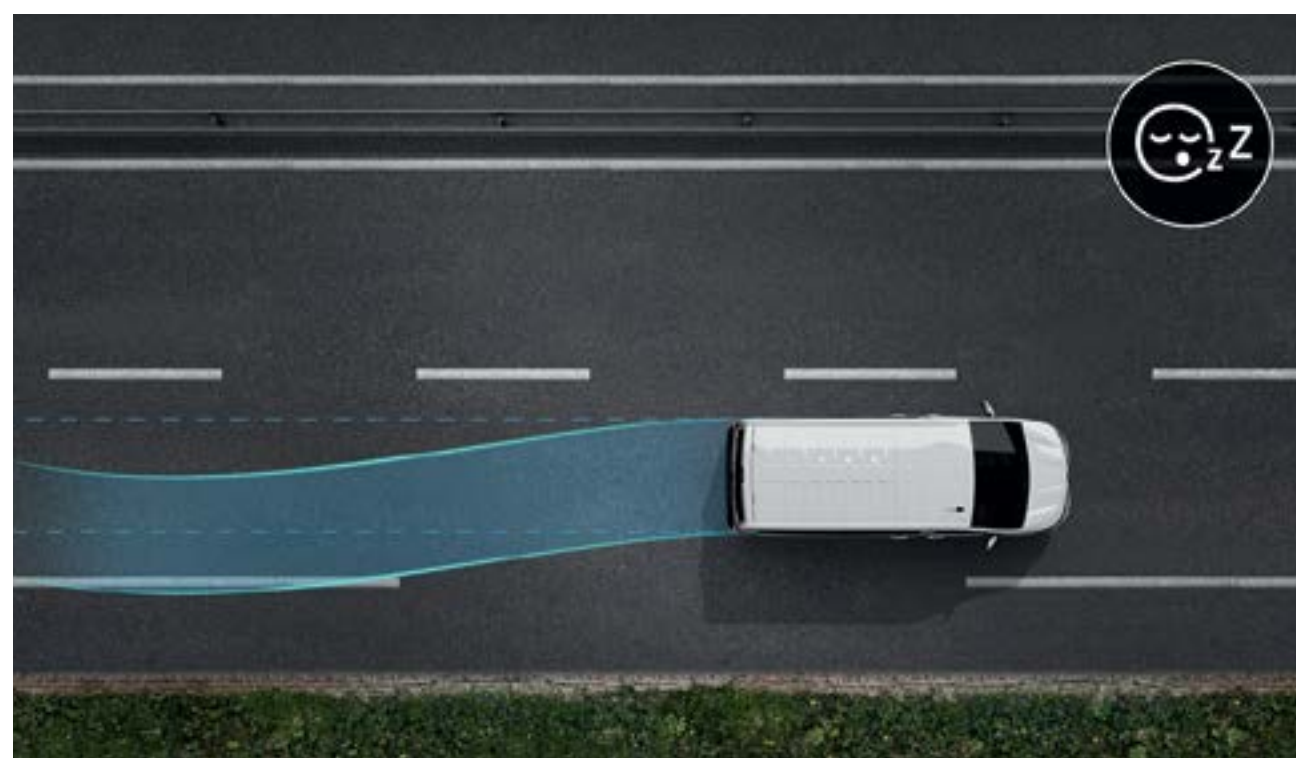

sistem za ohranjanje vozila na voznem pasu

Popravi kot volana in vozilo se vrne na svoj vozni pas, razen če ste nakazali spremembo.



samodejni preklap med dolgimi in zasenčenimi lučmi

Ta sistem deluje s pomočjo kamere, ki analizira svetlobne tokove glede na osvetlitev in prometne razmere.

sistemi za pomoč pri vožnji

- sistem za prepoznavanje prometnih znakov
- samodejni preklap med dolgimi in zasenčenimi lučmi
- prilagodljiv tempomat

varnostni sistemi

- zračne blazine
- opozorilo pred vozili v mrtvem kotu
- sistem za ohranjanje vozila na voznem pasu
- opozorilnik za nenamerno skenitev z voznega pasu
- sistem za aktivno pomoč pri zaviranju v sili

sistemi za pomoč pri parkiranju

- parkirni senzorji
- funkcija "zoning"

vsebina ↑

05. personalizacija

barve



Cumulus modra⁽¹⁾



siva Urban⁽¹⁾



siva Highland⁽²⁾



siva Comete⁽²⁾



Mineralno bela⁽¹⁾



rdeča Carmin⁽²⁾



črna Midnight⁽²⁾

(1) Enoslojna barva.
(2) Kovinska barva.
Slike so simbolične.

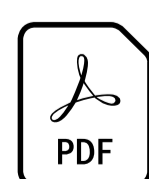

**preverite vse možnosti
serijske in opcijske opreme**

vsebina ↑

05. personalizacija

oprema



furgon

- tempomat
- zadnja dvokrilna vrata z odpiralnim razmerjem 60/40
- DAB radio z Bluetooth, USB priključek in AUX vhod
- dnevne LED luči v obliki črke C



podaljšana kabina (dodatno na opremo furgon)

- pregradna stena z oknom za drugo vrsto sedežev
- desna in leva drsna vrata z fiksnim steklom
- brez pritrdilnih mest na podu in bokih tovornega prostora

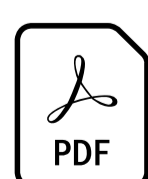

**preverite vse možnosti
serijske in opcijske opreme**

05. personalizacija

oblazinjenje platišča

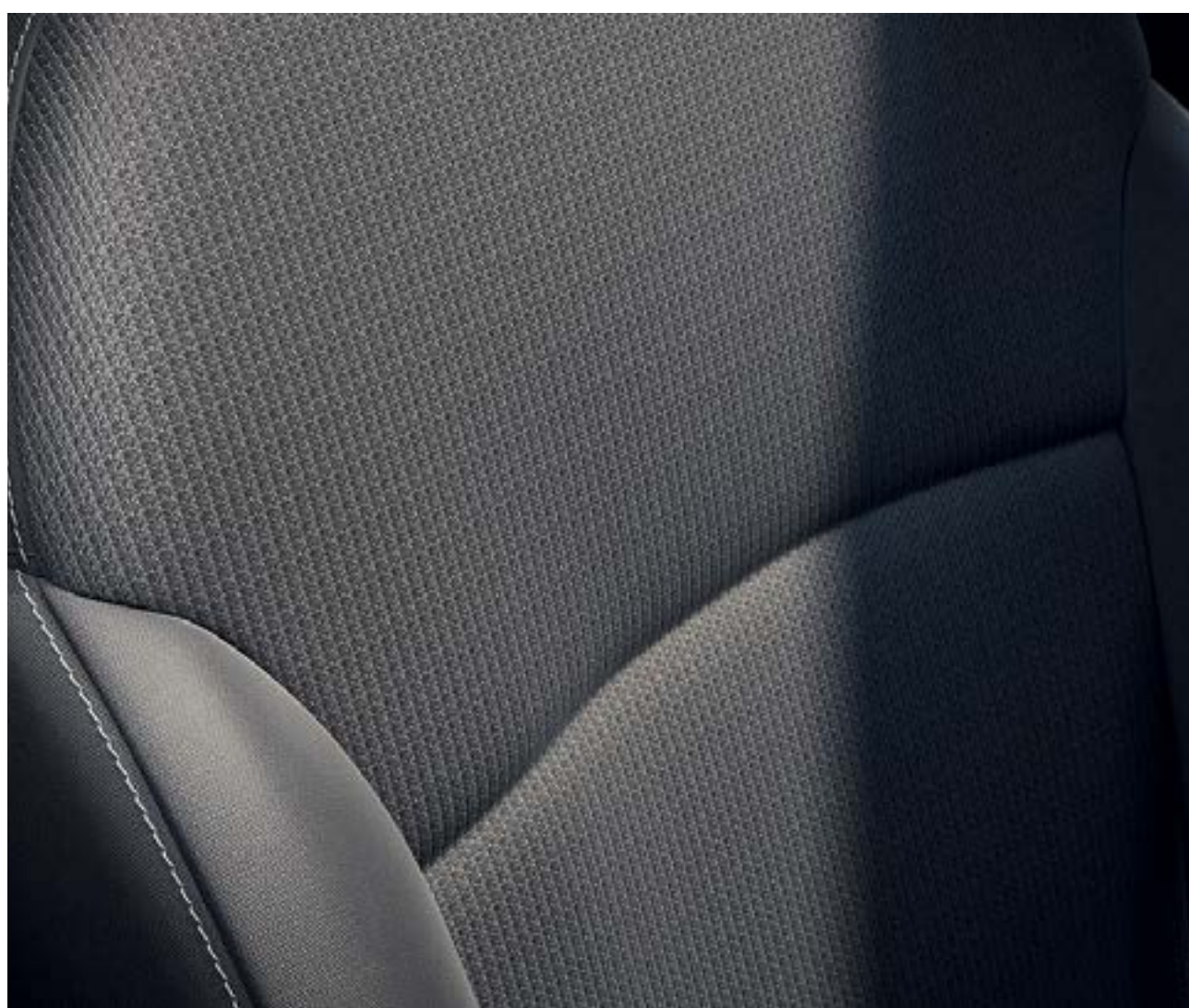

oblazinjenje iz tkanine



41 cm (16") jeklena platišča



**preverite vse možnosti
serijske in opsijske opreme**

vsebina ↑

dodatna oprema



aluminijasti strešni prtljažnik

Opremite svoj novi Renault Trafic z aluminijastim strešnim prtljažnikom, ki lahko prevaža do 150 kg tovora. Poenostavite svoje delo z dodatnim prehodom in lestvijo.



vlečni priključek s kombinirano kljuko s 4 luknjami

Odločite se za standardno vlečno kljuko za novi Renault Trafic. Izbirajte med široko ponudbo različnih zglobov in jih prilagodite svojim potrebam.



vrhunske lesene obloge

Za zahtevno uporabo ali v mokrih razmerah bo novi Renault Trafic naredil vse, kar potrebujete, s štirimi obsežnimi serijami profesionalnih oblog iz lesa ali polipropilena.



pretvornik 12-220 V

Ali morate med intenzivnim dnevom napolniti svoje elektronske naprave? Ali morate priključiti reflektor za osvetlitev območja? Nato izberite pretvornik 20 V-220 V in si poenostavite življenje – je popolnoma vsestranski in ga je mogoče diskretno integrirati.



osvetljeni vratni pragovi

Poskrbite, da bo vaš potniški prostor čist in urejen. Izberite izjemno odporne talne preproge, ki jih je lahko enostavno namestiti in očistiti.



[prenesite katalog dodatne opreme](#)

[odkrijte več o dodatni opremi →](#)

[vsebina ↑](#)

05. personalizacija

motorji

dCi 130	dCi 150	dCi 170 EDC
maksimalna moč kW CEE (KM) pri obr/min		
96(130) pri 3500	110(150) pri 3500	125(170) pri 3500
maksimalni navor Nm CEE pri obr/min		
350 pri 1500	350 pri 1500	380 pri 1500
gorivo		
dizel		
menjalnik		
ročni 6 prestav	ročni 6 prestav	avtomatski



**preverite vse možnosti
serijske in opsijske opreme**

dimenzije

kombi L1H1

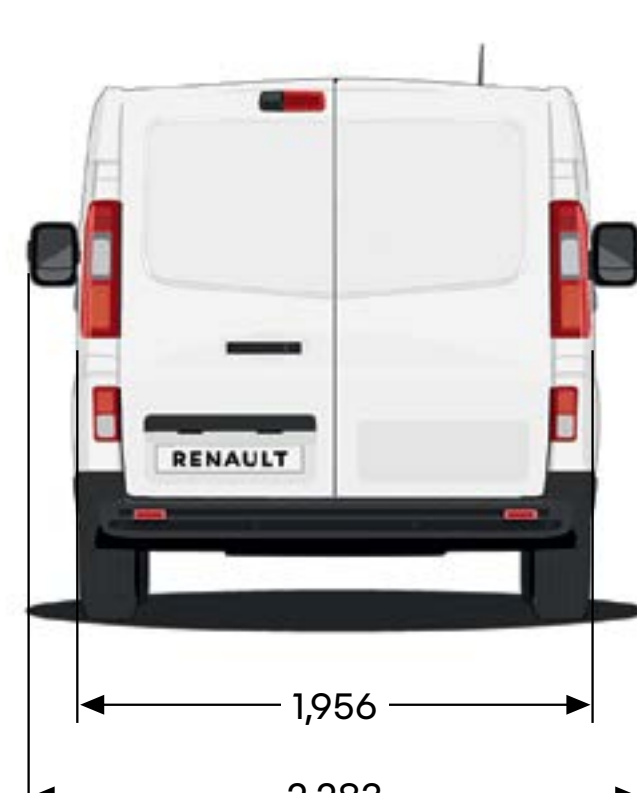
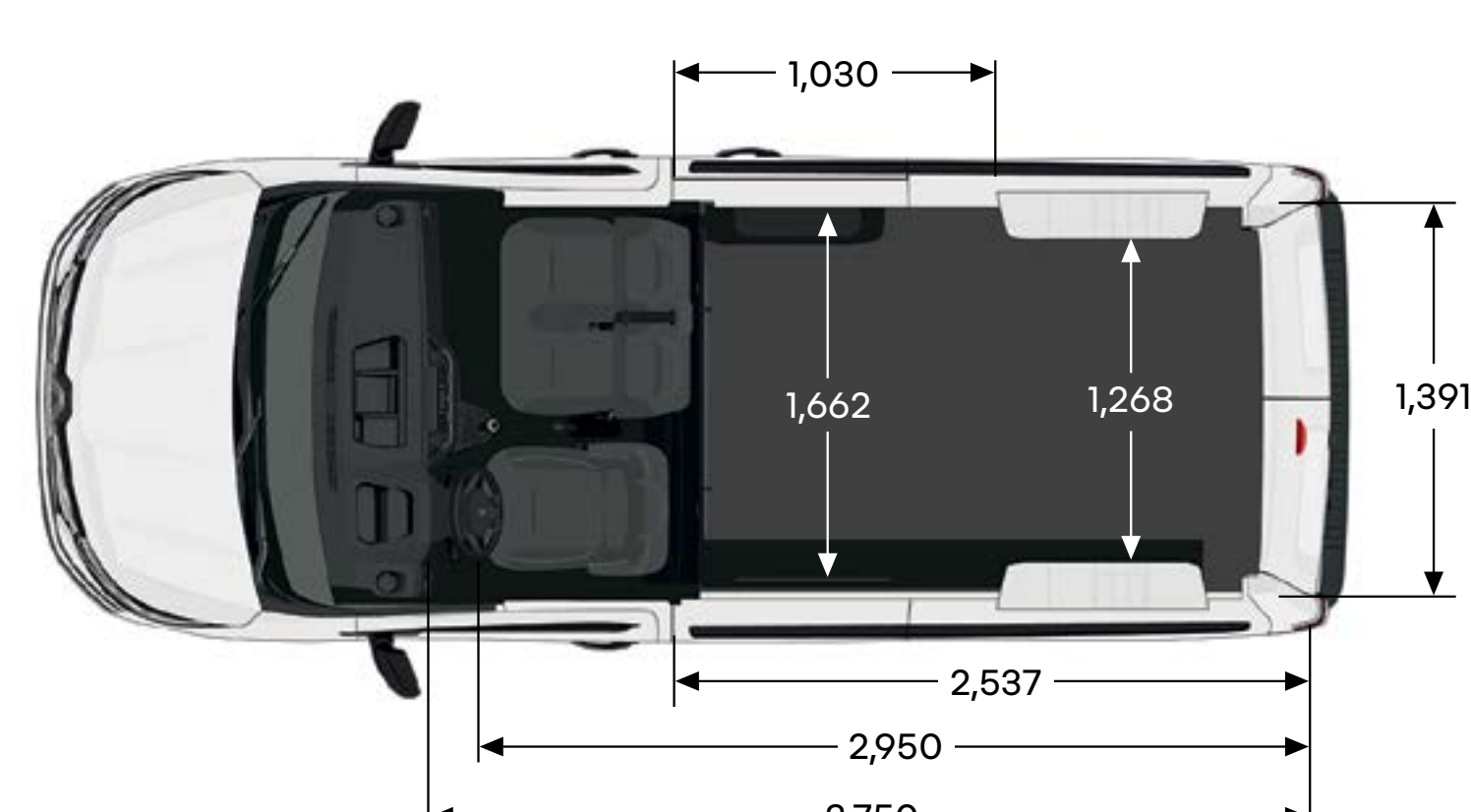
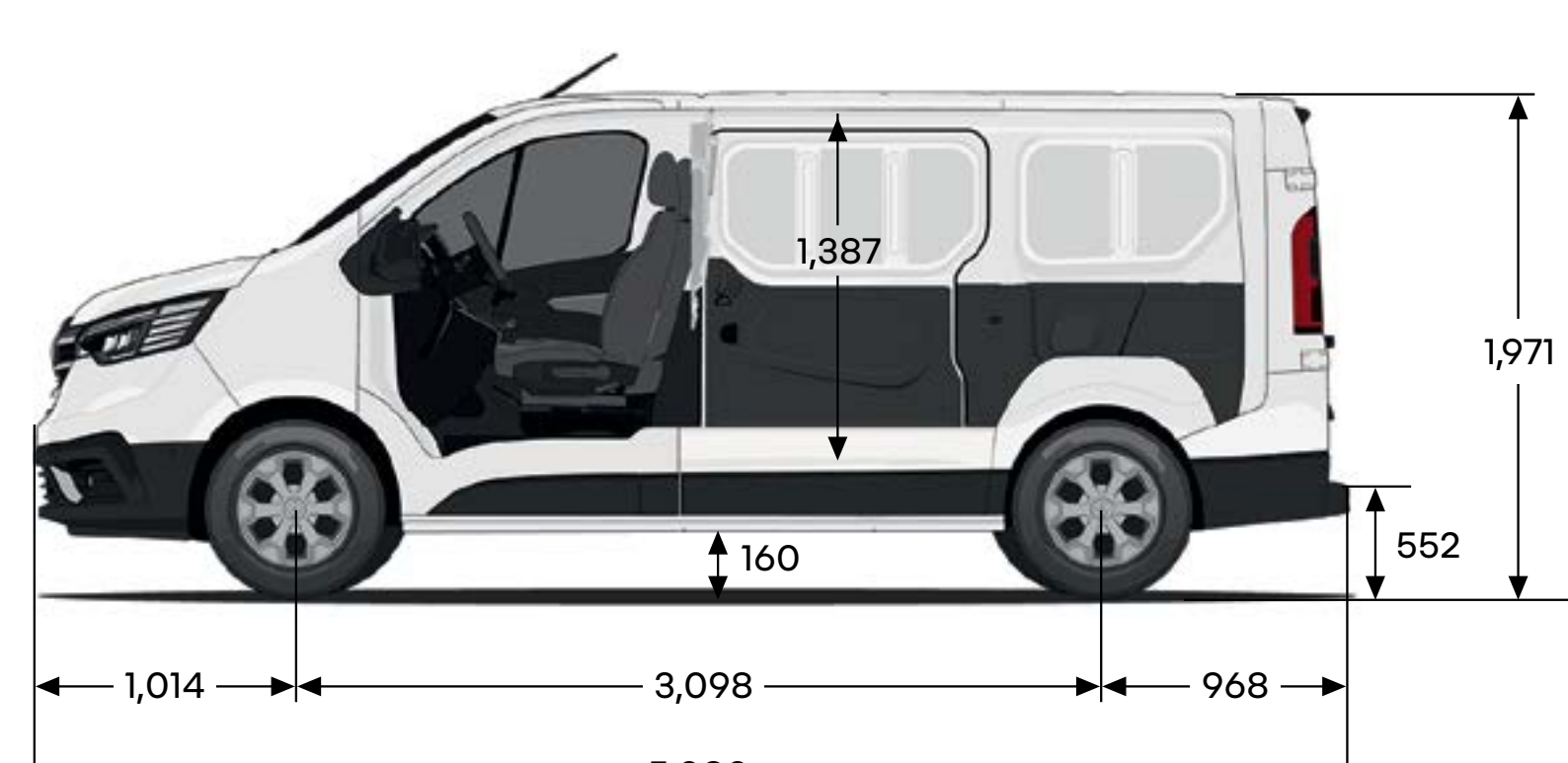

tovorni prostor

prostornina tovornega prostora (dm ³)	5800
višina krilnih vrat (mm)	1320
višina stranskih drsnih vrat (mm)	1284

kombi L2H1

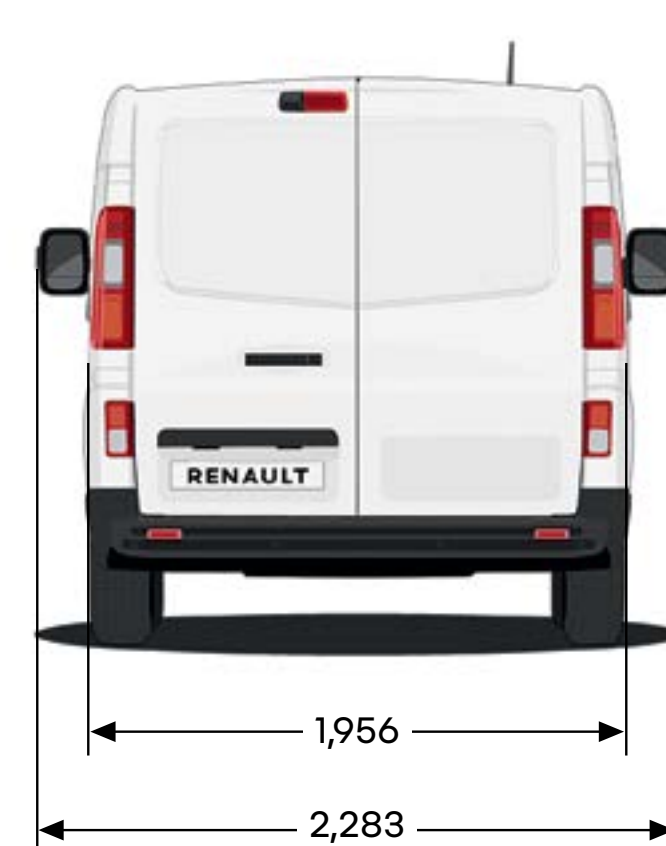
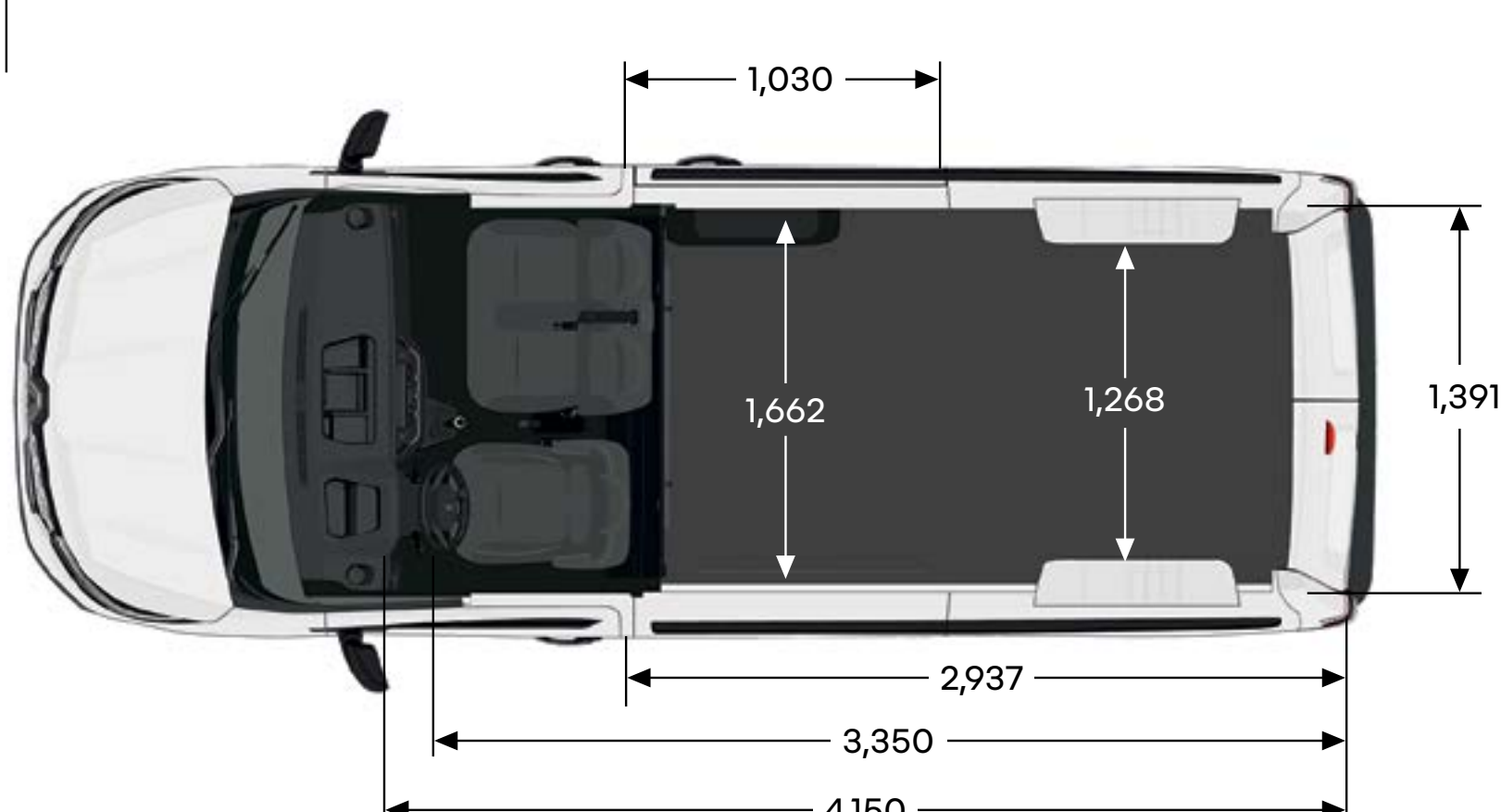
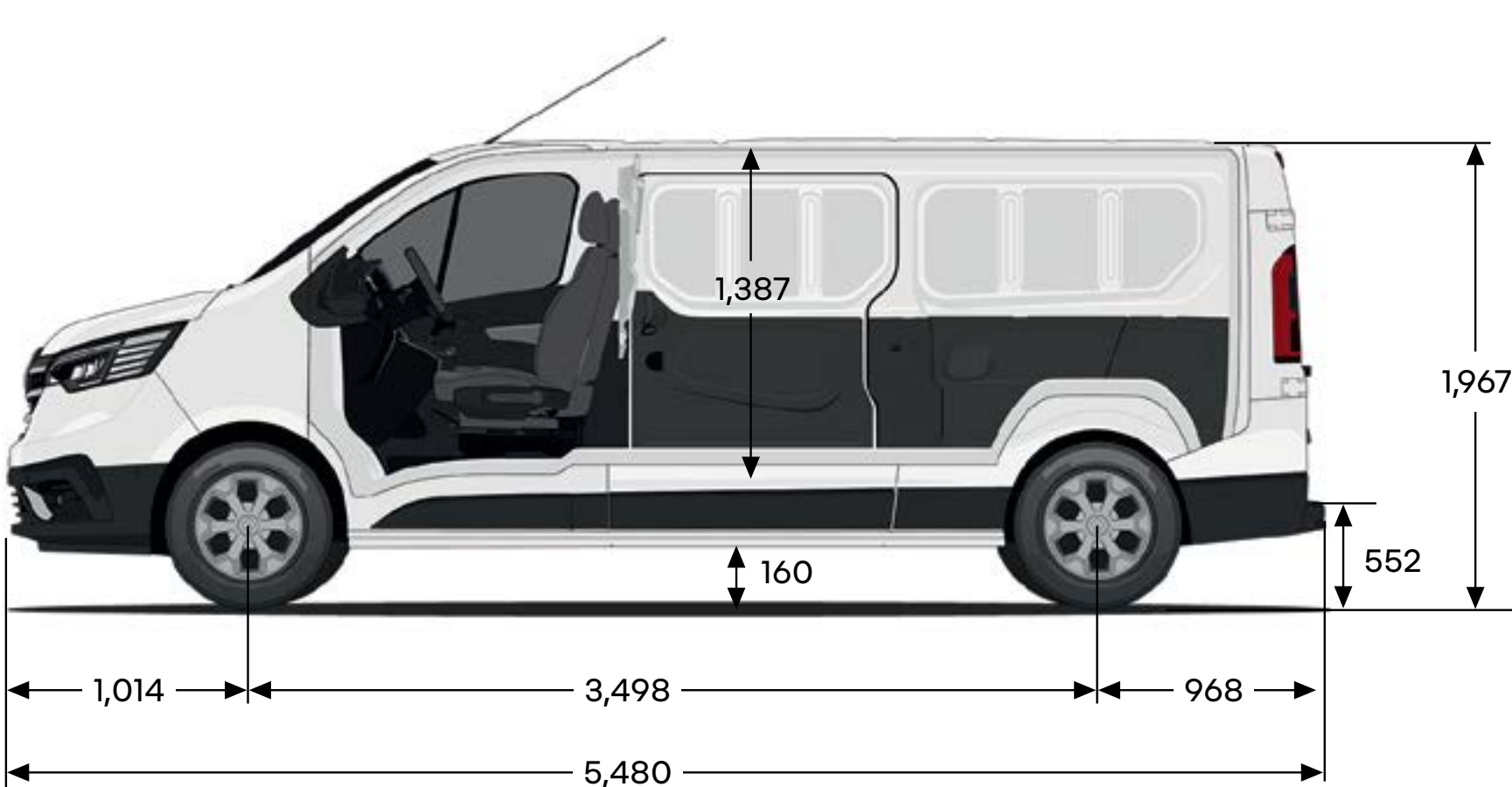

tovorni prostor

prostornina tovornega prostora (dm ³)	7750
višina krilnih vrat (mm)	1320
višina stranskih drsnih vrat (mm)	1284

kombi L2H2

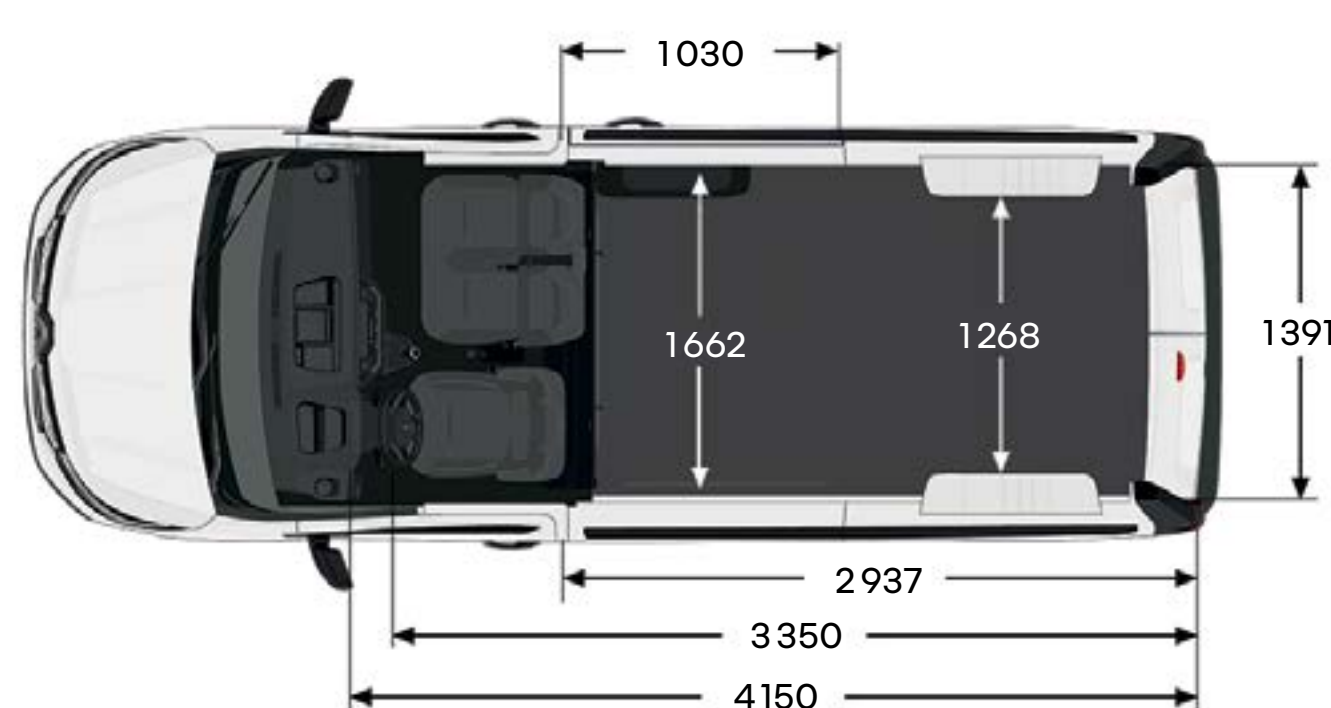
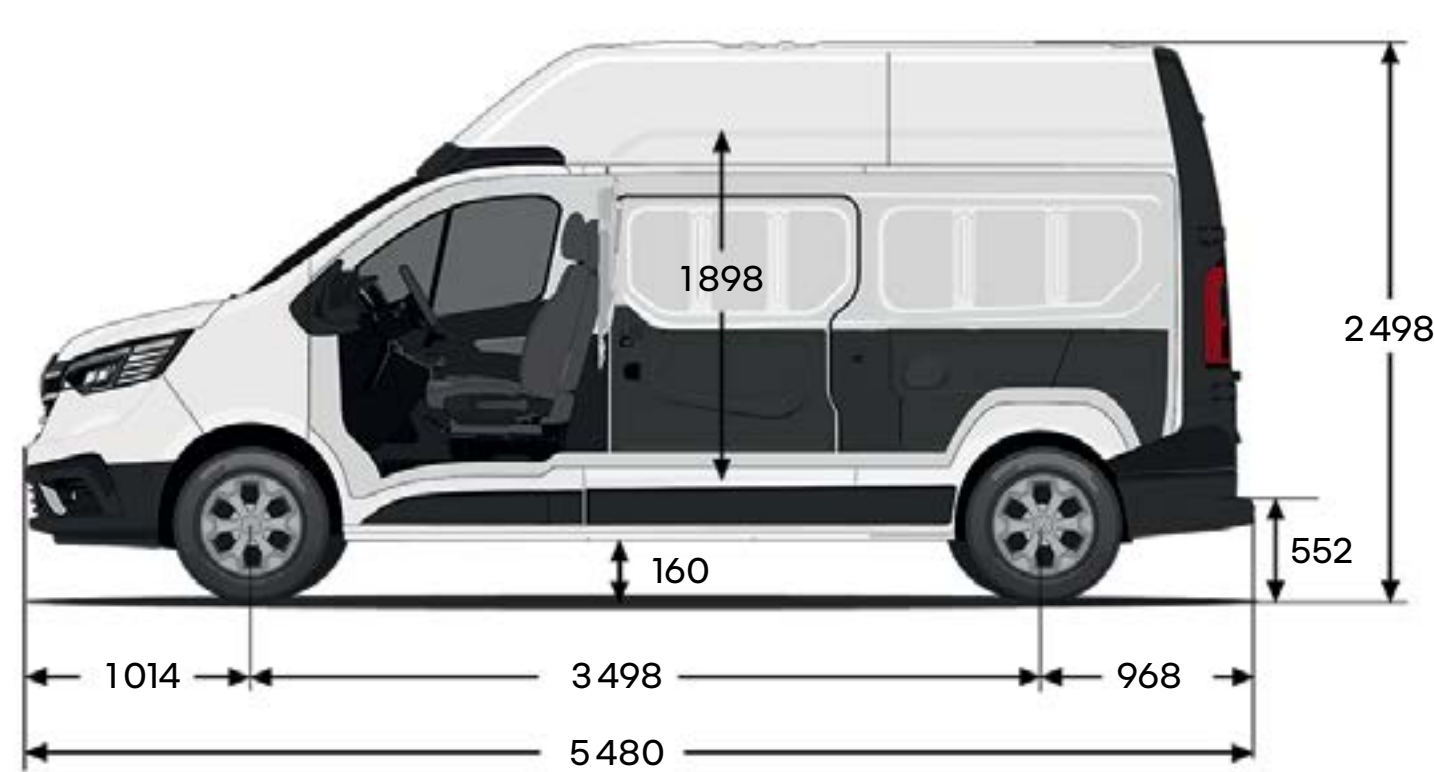

tovorni prostor

prostornina tovornega prostora (dm ³)	8900
višina krilnih vrat (mm)	1820
višina stranskih drsnih vrat (mm)	1284

Dimenzije so v mm.

 **preverite vse možnosti serijske in opsijske opreme**

vsebina ↑

Human First program je celovit varnostni program, ki ga je Renault razvil v sodelovanju z raziskovalci, strokovnjaki in gasilci.

Varnost v cestnem prometu zadeva vse udeležence prometa bodisi pešce, kolesarje ali voznike. Human First program podjetja Renault si prizadeva:

- 1. preprečiti nesreče z razvojem varnostne opreme in naprednih sistemov za pomoč pri vožnji in varnosti**
do 27 naprednih sistemov za pomoč pri vožnji / več kot 60 varnostnih sistemov, do 7 zračnih blazin, otroški sedeži (Isofix), Renaultova rešitev Fixe4sure / več kot 2000 patentov, povezanih z varnostjo, prijavljenih od leta 1970
- 2. obvladovati nesreče z uporabo inovacij, razvitih v sodelovanju z gasilci**
QRRescue / gasilski dostop / več kot 5000 gasilcev, usposobljenih v zadnjih 10 letih v 17 državah po vsem svetu / približno 600 avtomobilov na leto uporabljenih za njihovo usposabljanje
- 3. zmanjšati število nesreč in njihovo resnost z velikim vlaganjem v raziskave in razvoj**
ocena varnosti / povezane storitve / masovni podatki / sistemi umetne inteligence in kibernetike varnosti

[preberite več o human first programu](#)

Renaultove storitve vzdrževanja

Vedno smo na vaši strani, da vam olajšamo življenje in vam prihranimo čas pri vzdrževanju vašega Renaulta: spletne ponudbe in sestanki, paketi, vzdrževalne pogodbe, zavarovanja in pomoč, prilagojen program MY Renault ... izkoristite naše preproste in hitre rešitve, ki so prilagojene vašim potrebam.

**preberite več o Renaultovih storitvah
vzdrževanja**



Storili smo vse, kar je v naši moči, da bi bila vsebina te tiskovine ob tiskanju točna in bi vsebovala zadnje spremembe. Izdelana je bila na osnovi predserijskih vozil ali prototipov. Renault si v okviru politike nenehnega izpopolnjevanja proizvodov pridržuje pravico, da kadar koli spremeni predstavljene specifikacije, vozila in dodatno opremo. Renaultovi koncesionarji so o teh spremembah obveščeni v najkrajšem možnem času. Izvedenke se lahko razlikujejo glede na posamezne trge, nekatera oprema (serijska, doplačilna ali dodatna) pa morda ni povsod na voljo. Za najnovejše informacije se obrnite na najbližjega pooblaščenega prodajalca. Zaradi tehničnih omejitev pri tiskanju lahko barve v tej tiskovini nekoliko odstopajo od resničnih barv karoserije ali materialov notranjih oblog. Vse pravice so pridržane. Razmnoževanje te tiskovine v kakršni koli obliki ali na kakršen koli način, v celoti ali delno, je brez predhodnega pisnega soglasja družbe Renault prepovedano.

Slike v brošuri so simbolične in informativne. Vsi podatki in informacije, omenjeni na spletni strani in v dokumentih, so začasni in se lahko spremenijo, prav tako si v tekstovnem delu pridružujemo pravico do napak.

Avtorji fotografij: C. Noltekuhlmann, Cream, Clément Choulot, © Renault Marketing 3D-Commerce GA Adriatic d. o. o., Dunajska 22, 1511 Ljubljana | www.renault.si | marec 2023.

Renault Pro+



vsebina ↑